

# Инструкция по установке FOLDING/40

## ТЕХНИЧЕСКИЕ ХАРАКТЕРИСТИКИ

**Ресурс работы:** 20 000 циклов открывания и закрывания.

**Вес полотна:** до 40 кг.

**Толщина полотна:** 40 мм.

### Комплектация:

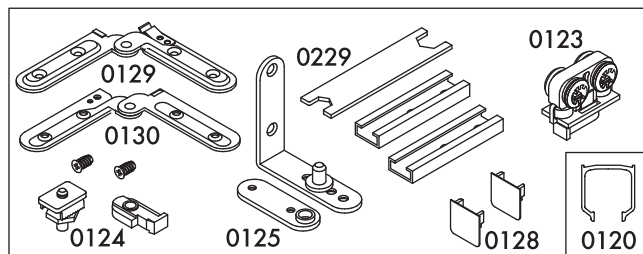

0123	Верхний ролик
0124	Верхний ползунок
0125	Нижний уголок в сборе
0128	Декоративные заглушки
0129	Верхняя петля
0130	Нижняя петля
0229	Гаечный ключ
0120	Верхняя направляющая

**Условия транспортировки:** хранить в сухом помещении, транспортировку осуществлять в упаковке производителя.

**Гарантия:** 2 года со дня продажи. В случае выявления неисправностей в пределах гарантийного срока изделие подлежит замене по месту приобретения при условии полной комплектации, отсутствии следов вскрытия и наличии кассового чека.

Designed and produced under quality control of Armadillo Industrial Co., Moscow, Russia.

Разработано и произведено под контролем качества Армадилло Индастриал Ко, г. Москва, Россия.

**Manufacturer:** Sisco Sistem Line S.r.l. Via Milano, 8 20816 Ceriano Laghetto (MB)

Made in Italy

## МОНТАЖ НА ДВЕРЬ С АССИМЕТРИЧНЫМИ СТВОРКАМИ ТОЛЩИНОЙ 40 ММ

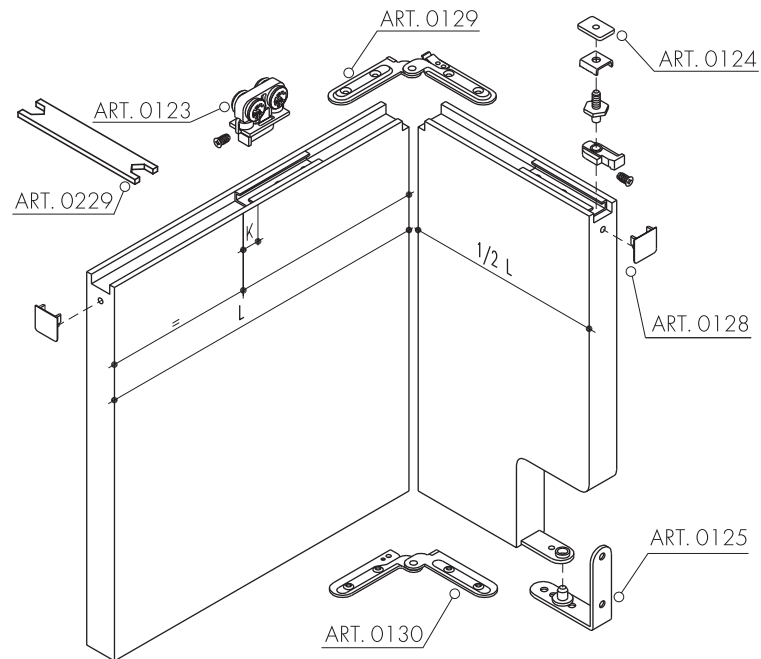

## МОНТАЖ НА ДВЕРЬ С СИММЕТРИЧНЫМИ СТВОРКАМИ ТОЛЩИНОЙ 40 ММ

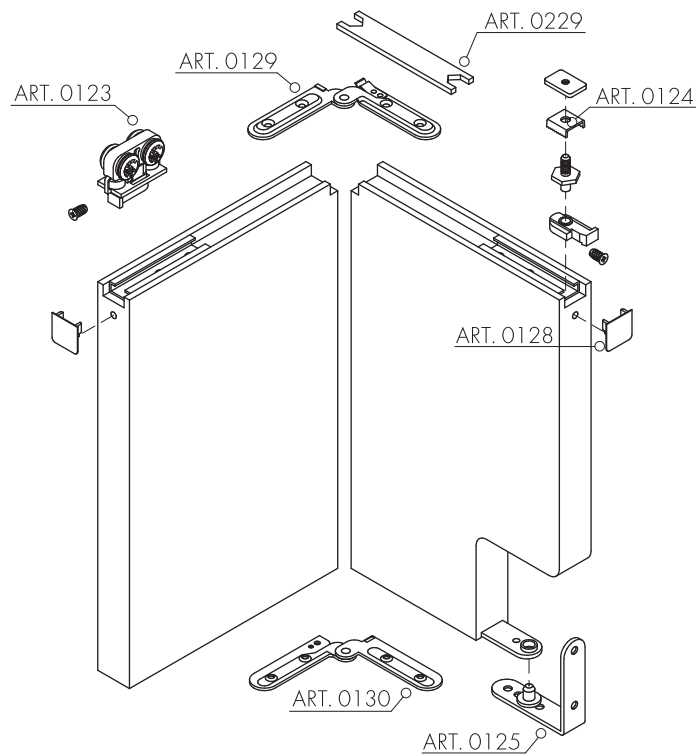

## ВИД СБОКУ

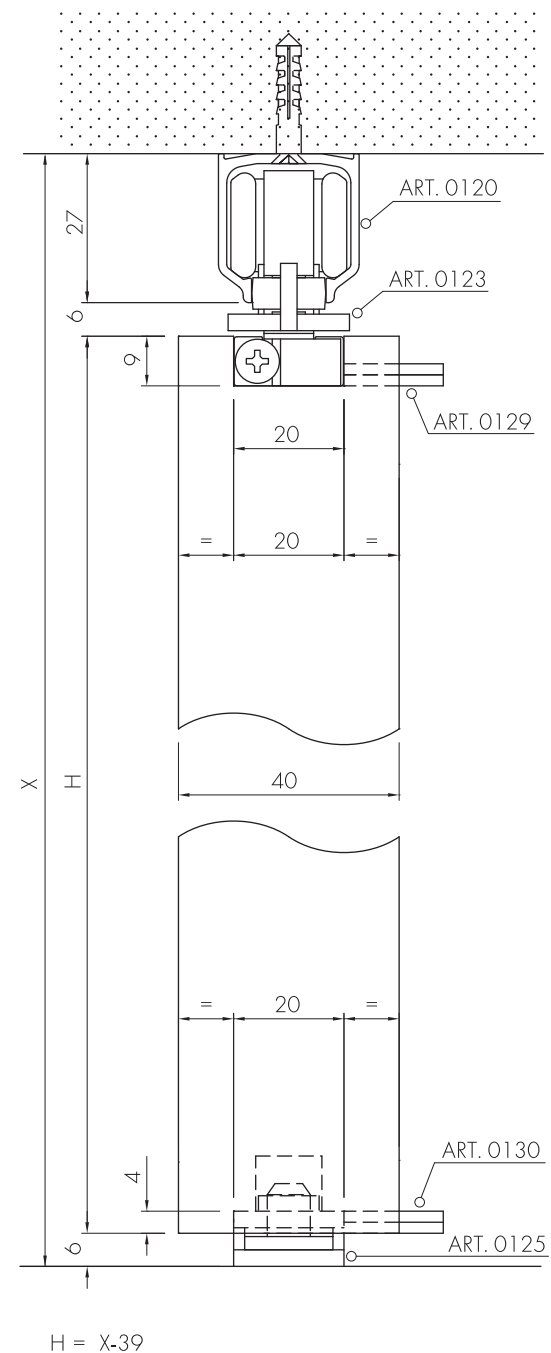

# СХЕМА СВЕРЛЕНИЯ ОТВЕРСТИЙ

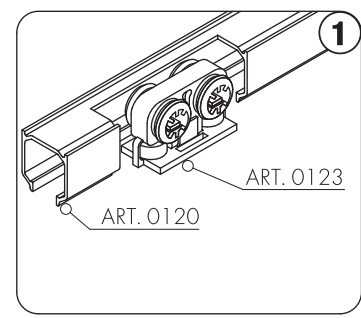
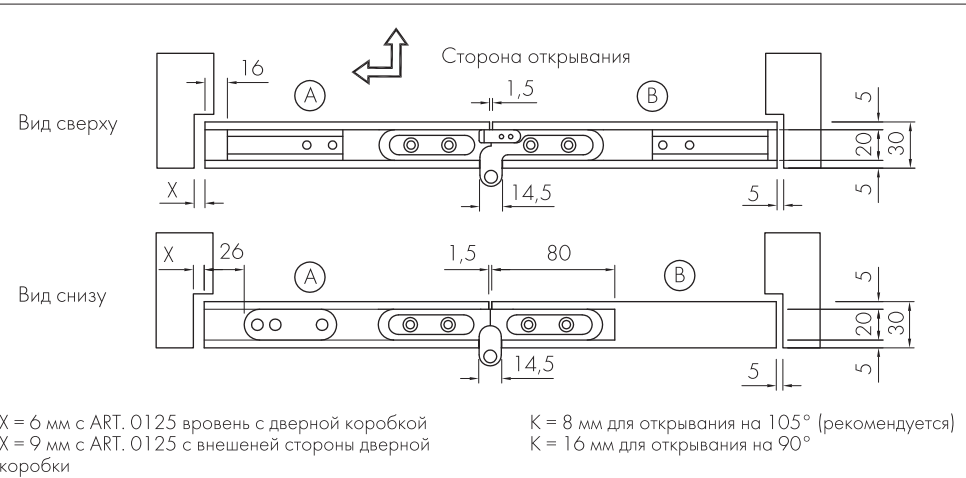
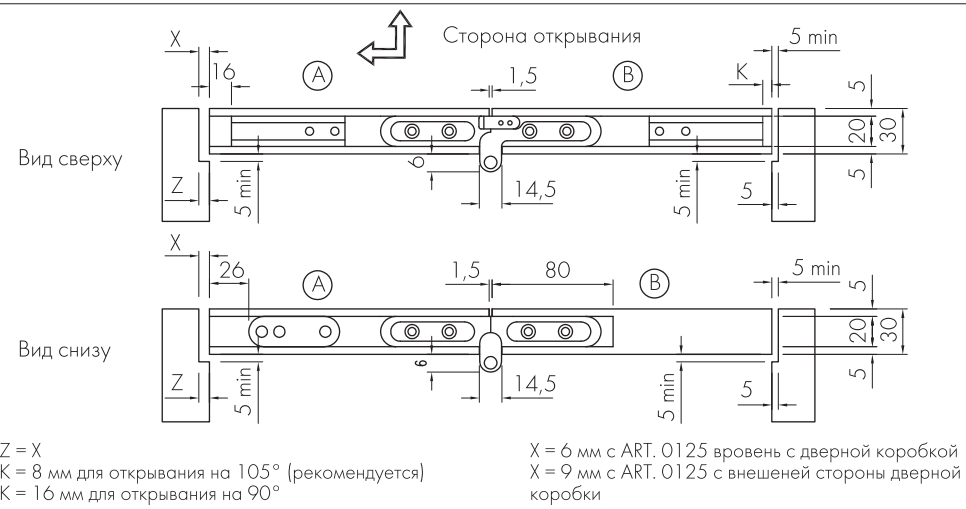
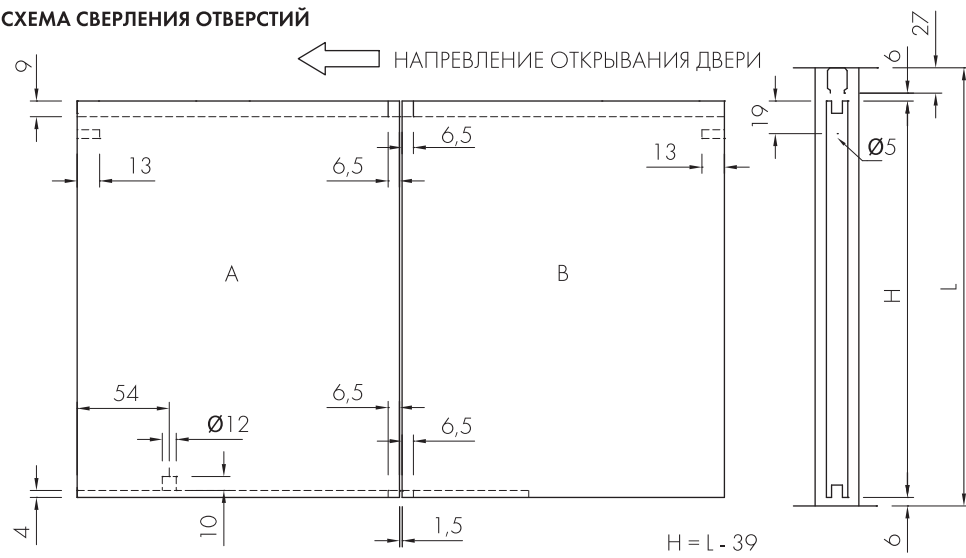

Вставить верхний ролик ART. 0123 в алюминиевый профиль ART. 1020.

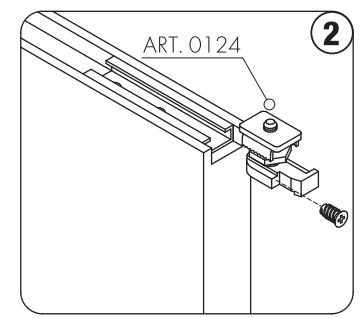

Установить ART. 0124.

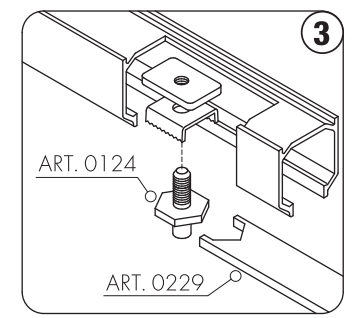

Вставить верхний болт ART. 0124 и закрутить его при помощи регулировочного ключа ART. 0229.

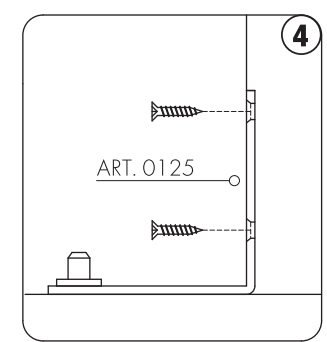

Прикрутить монтажную скобу ART. 0125 к дверной коробке.

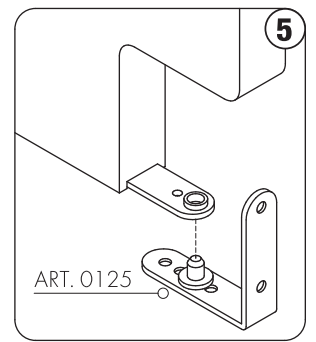

Установить дверное полотно на нижний уголок ART. 0125.

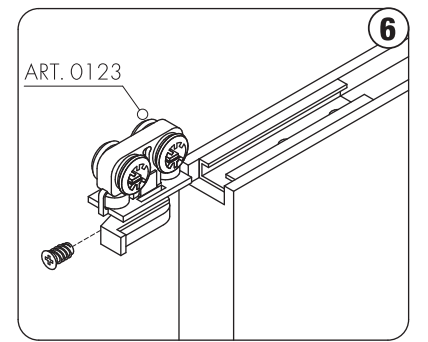

Установить верхний ролик ART. 0123 в сборе с бегунком в алюминиевый держатель и закрепить при помощи «евровинта».

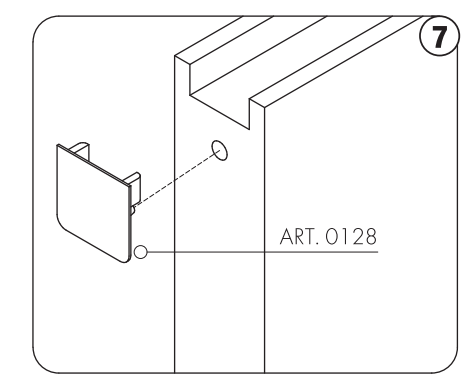

Вставить декоративные накладки.



Инструкция